

# PARC JEAN MONET

CRÉÉ LE  
2023-11-22

<b>Surface totale</b> 75.14 m <sup>2</sup>	<b>Étages</b> 1	<b>Pièces</b> 8	<b>Salles de bain</b> 1.1
---	--------------------	--------------------	------------------------------

## ▼ 11e étage

SURFACE TOTALE : 75.14 m<sup>2</sup> • SURFACE HABITABLE : 68.28 m<sup>2</sup> • PIÈCES : 8

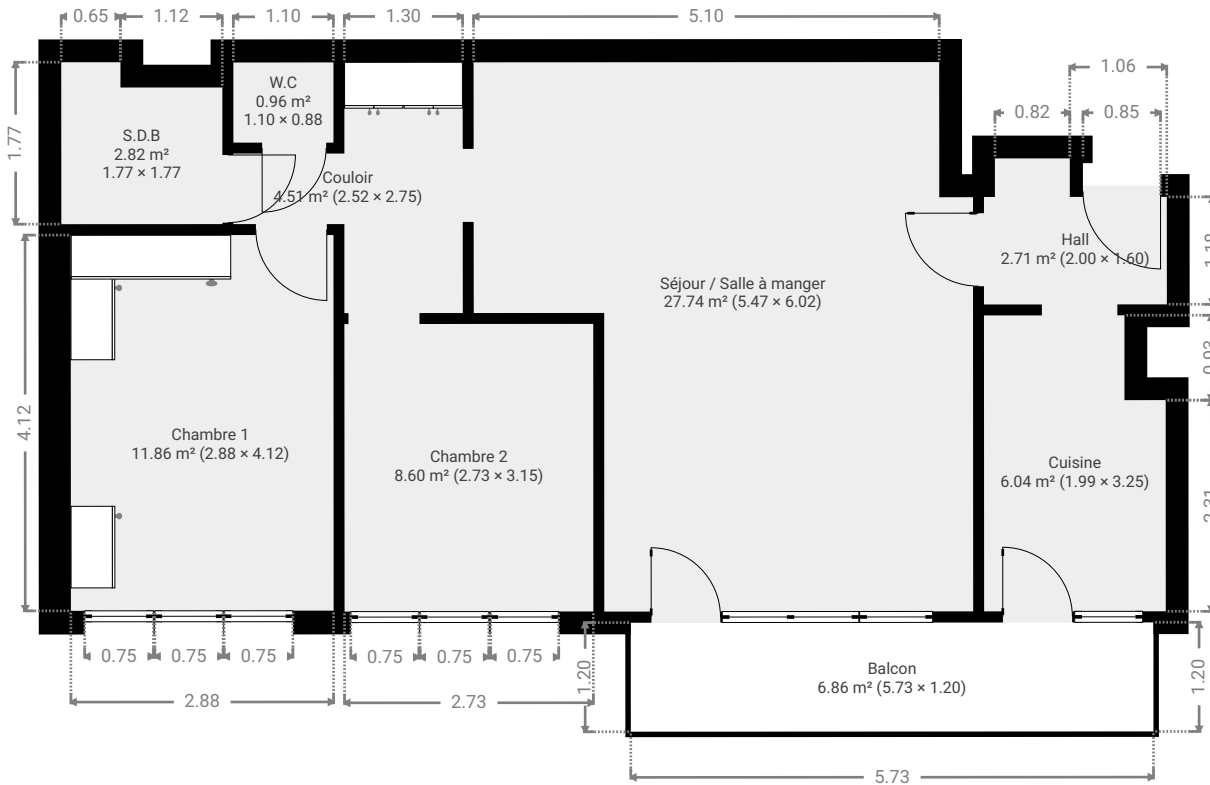
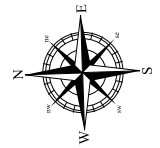

## ▼ Balcon 11e étage

LARGEUR : 5.73 m • LONGUEUR : 1.20 m  
SURFACE : 6.86 m<sup>2</sup> • PÉRIMÈTRE : 13.85 m

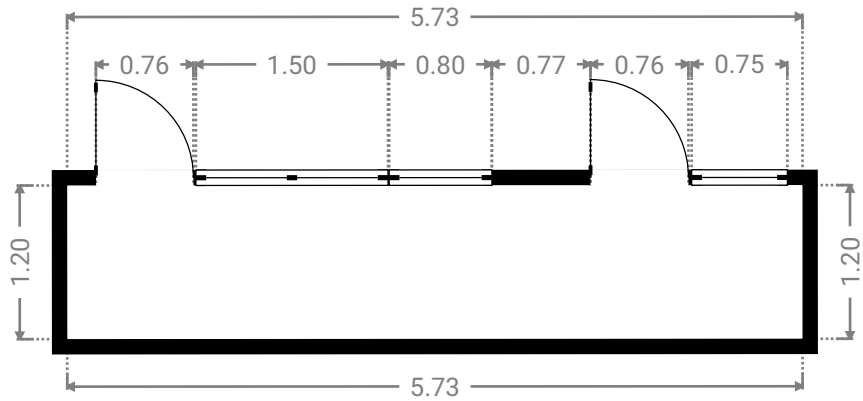
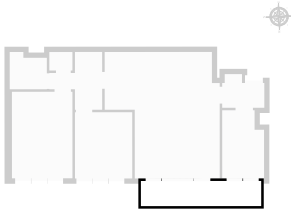

## ▼ Chambre 1 11e étage

LARGEUR : 2.88 m • LONGUEUR : 4.12 m  
SURFACE : 11.86 m<sup>2</sup> • PÉRIMÈTRE : 14.00 m

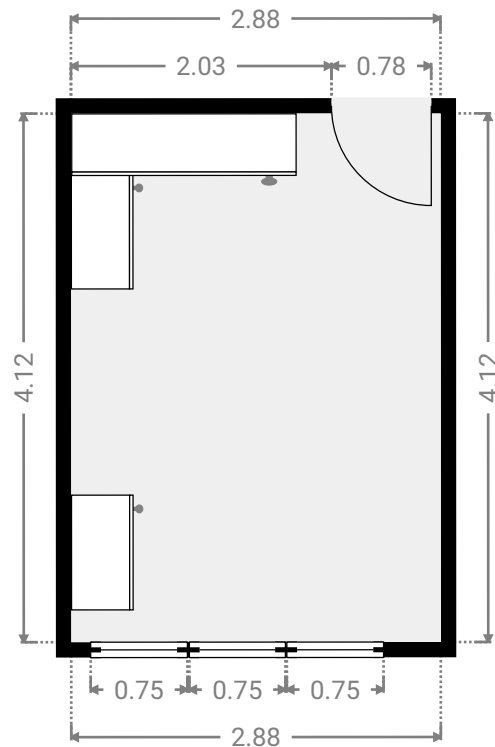
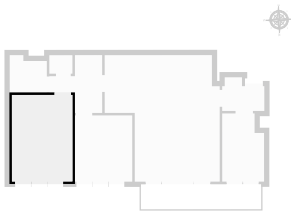

## ▼ Chambre 2 11e étage

LARGEUR : 2.73 m • LONGUEUR : 3.15 m  
SURFACE : 8.60 m<sup>2</sup> • PÉRIMÈTRE : 11.76 m

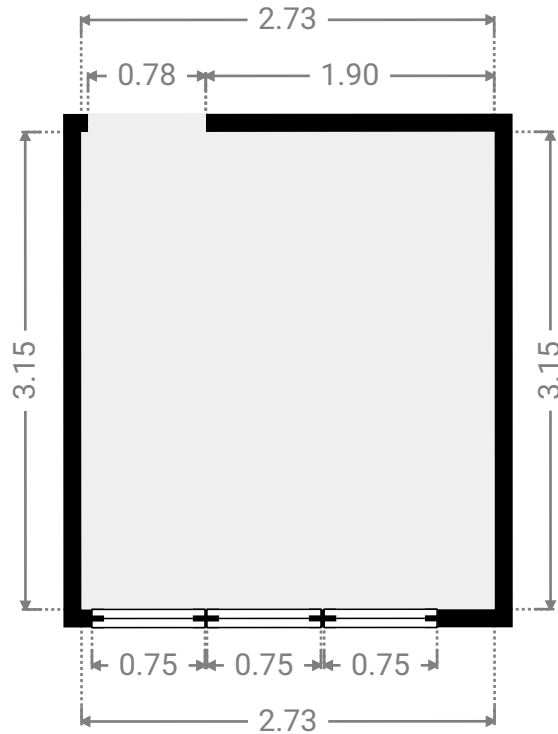
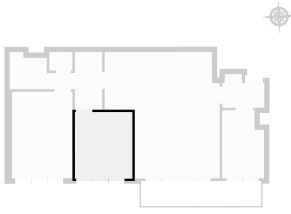

## ▼ Couloir 11e étage

LARGEUR : 2.52 m • LONGUEUR : 2.75 m  
SURFACE : 4.51 m<sup>2</sup> • PÉRIMÈTRE : 10.53 m

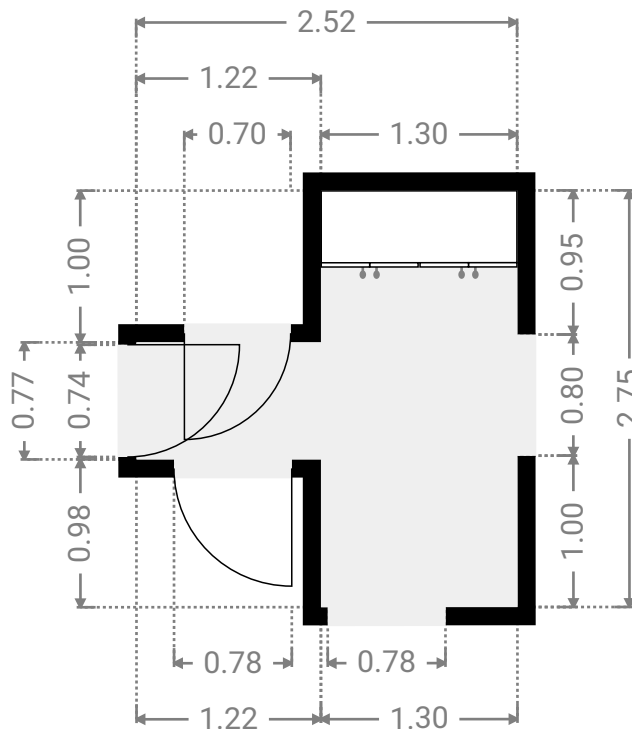
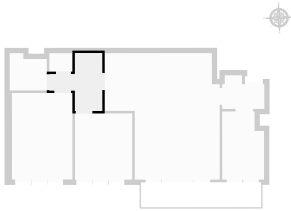

## ▼ Cuisine 11e étage

LARGEUR : 1.99 m • LONGUEUR : 3.25 m  
SURFACE : 6.04 m<sup>2</sup> • PÉRIMÈTRE : 10.47 m

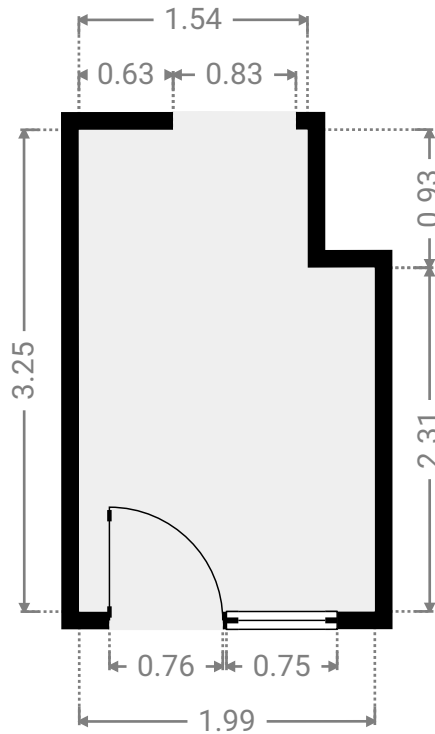
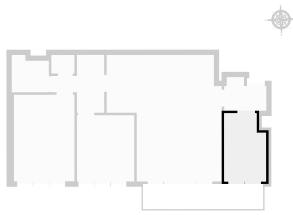

## ▼ Hall 11e étage

LARGEUR : 2.00 m • LONGUEUR : 1.60 m  
SURFACE : 2.71 m<sup>2</sup> • PÉRIMÈTRE : 7.21 m

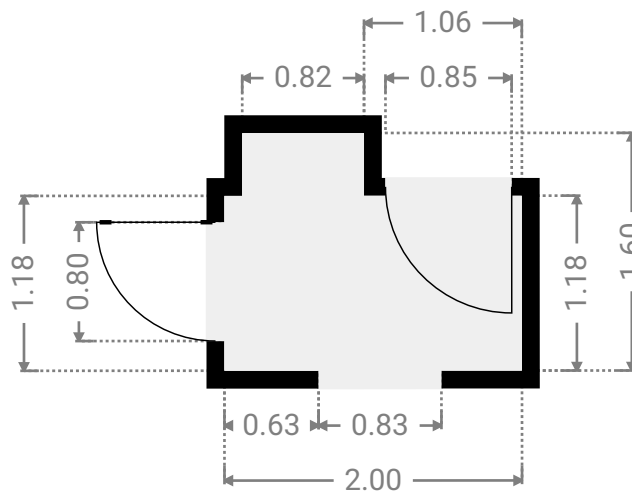
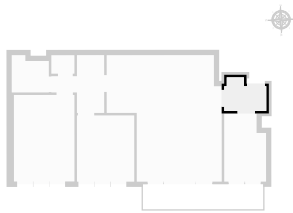

## ▼ S.D.B 11e étage

LARGEUR : 1.77 m • LONGUEUR : 1.77 m  
SURFACE : 2.82 m<sup>2</sup> • PÉRIMÈTRE : 7.08 m

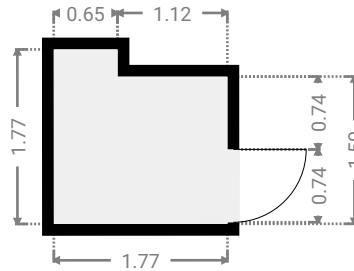
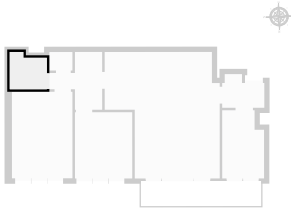

## ▼ Séjour / Salle à manger 11e étage

LARGEUR : 5.47 m • LONGUEUR : 6.02 m  
SURFACE : 27.74 m<sup>2</sup> • PÉRIMÈTRE : 22.99 m

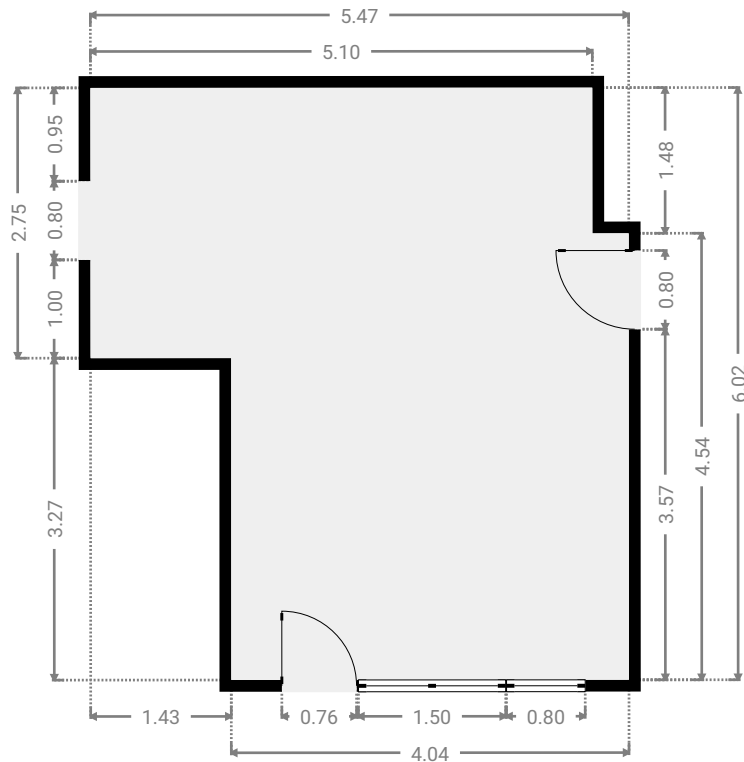
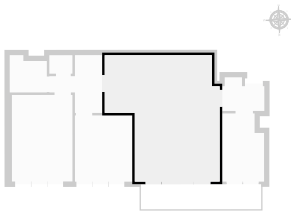

▼ **W.C**  
11e étage

LARGEUR : 1.10 m • LONGUEUR : 0.88 m  
SURFACE : 0.96 m<sup>2</sup> • PÉRIMÈTRE : 3.95 m

